

A-A

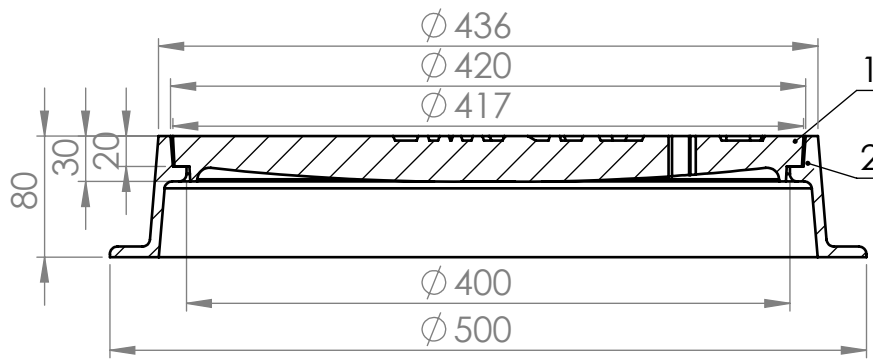

PRZEKRÓJ A-A
SKALA 1 : 5

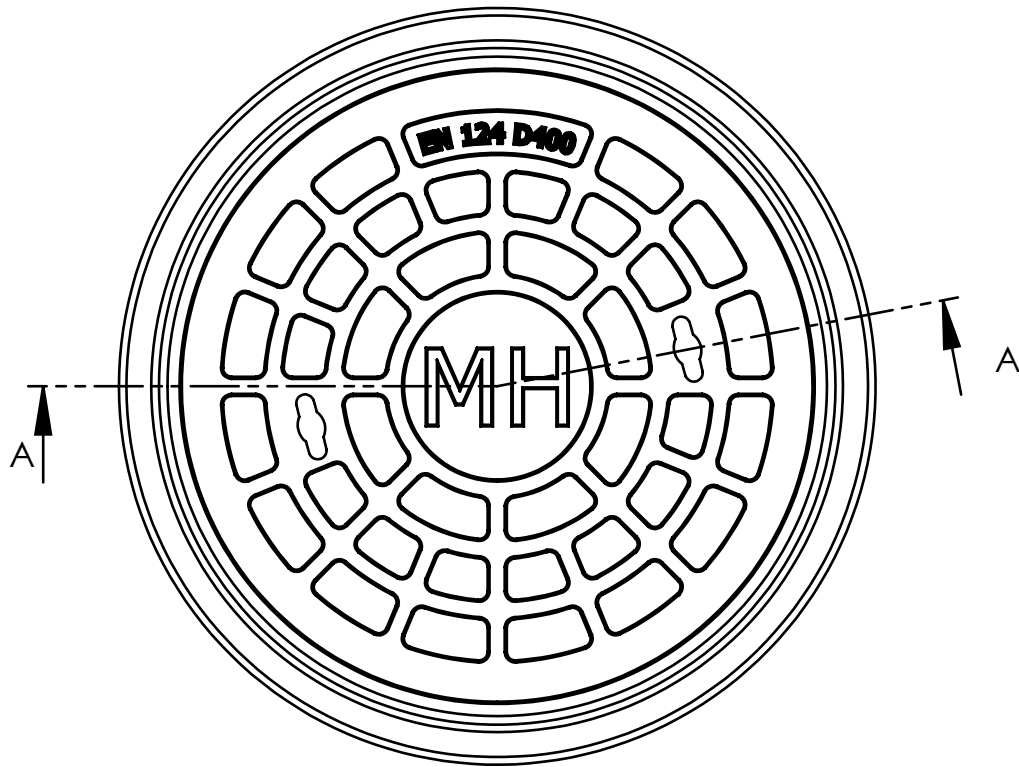

UWAGA:
Ogólne tolerancje wg.
PN-EN ISO 8062-3:2009-DCTG 12
Wypukłość wzoru: 32% powierzchni

5.							
4.							
3.							
2.	Korpus		1		EN-GJL 200		
1.	Pokrywa		1		EN-GJL 200		
Nr. części	Nazwa części		ilość szt.	Nr. rys. lub normy	Materiał	Masa	Uwagi
il.zm.	nr.zm.	Zamiast	Powinno być		Podpis	Data	
Konstruował	B.Galas		25-02-2014	Materiał: EN-GJL 200	Nazwa wyrobu: 12-20 Właz kanałowy klasa D400 pokrywa dyskowa, korpus H80 na stożek betonowy		Masa [kg]:
Kreślił	B.Galas	25-02-2014					
Sprawdził	P.Galas	24-11-2020					
Zatwierdził	P.Galas	24-11-2020					
	Nazwisko	Podpis	Data	Zast. rys.nr.	Zastąp. przez rys.		
Skala: 1:5		ODLEWNIA ŻELIWA METAL-HANDEL				Nr. rys:12/20	Format A4